

# Tables élévatrices pour quais de chargement

# Tables élévatrices



- Flexibilité d'emploi.
- Pour tous types de véhicules.
- Toutes hauteurs possibles.
- Robustesse exceptionnelle.



## Les tables élévatrices de (dé)chargement.

Une souplesse d'utilisation adaptée à tous types de camions et camionnettes.

Dans la zone des quais de chargement, la présence d'une table élévatrice permet de charger et décharger camions et camionnettes dont la hauteur ou la largeur de plancher ne sont pas adaptées aux niveleurs de quai.

Intégrées dans une fosse, elles permettent également de transférer des charges du niveau de la route au niveau du quai.

Spécifiquement conçues pour l'environnement "lourd" des camions et les charges axiales importantes, nos tables élévatrices représentent souvent une solution plus universelle que les niveleurs de quai.

De plus elles peuvent être fabriquées sur mesure.

Nos tables élévatrices de chargement répondent à la norme EN1570-1 (01/2012). Elles sont testées en usine à leur capacité nominale et calculées mécaniquement pour travailler avec une charge 20% supérieure.

Une réception par un organisme agréé local n'est pas obligatoire car le certificat de conformité confirme le respect de la norme.

Implantation B

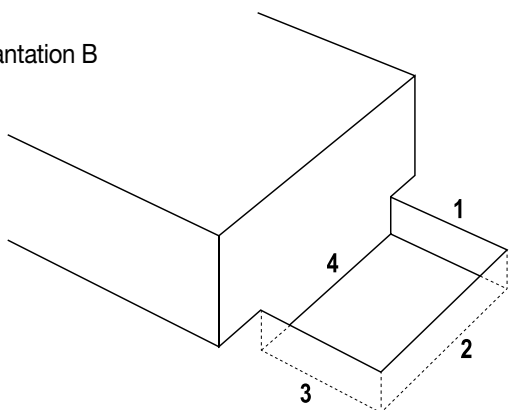



**La norme EN1570-2012 : tout mettre en œuvre pour éviter les chutes avec des tables élévatrices de quai.**

Pour les tables dont le risque de chute est supérieur à une hauteur de 0,5 m et inférieur à 1,6 m, la norme impose des garde-corps sur tous les côtés où le risque de chute existe, à l'exception du côté où se trouve la plaque de liaison (lèvre de chargement).

- Les garde-corps doivent avoir une hauteur de 1100 mm, une plinthe de 100 mm min. à 10 mm max. du plateau.
- La lisse intermédiaire doit être située à 500 mm max. du bord supérieur de la plinthe.
- La main courante doit être située à 1100 mm max.
- L'espace libre entre 2 garde-corps doit être compris entre 75 et 120 mm.
- L'entrée des paliers peut être réalisée soit par un portique posé sur la table dont la hauteur au niveau supérieur est comprise entre 1 m et 1,5 m, soit par des portillons si le quai se trouve à plus de 1,6 m de la table en position basse.
- Tous les côtés de la fosse qui sont accessibles doivent être protégés par un rideau flexible.

Au-delà de 1,6 m de risque de chute, un garde-corps amovible ou un portillon doivent être prévus du côté de la lèvre de chargement.

A partir de 3 m de risque de chute, une analyse de risque spécifique doit être réalisée qui prévoit notamment un grillage complet sur les 4 côtés.





## Table posée sur le sol devant le quai.

Pas de génie civil  
et une sécurisation maximale.

Cette table est intégrée dans une structure métallique en acier galvanisé à chaud adossée à un quai existant. Cette configuration offre une grande souplesse d'installation et d'utilisation mais surtout, permet de compléter la table avec des accessoires (optionnels) qui sécurisent l'ensemble tels que : butoirs, gardes-corps, barrière de protection, rideau PVC, lèvres de chargement et colonne de contrôle. Cet ensemble très complet est obtenu sans travaux de génie civil.

Implantation M

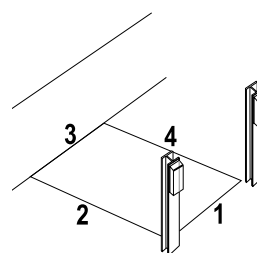
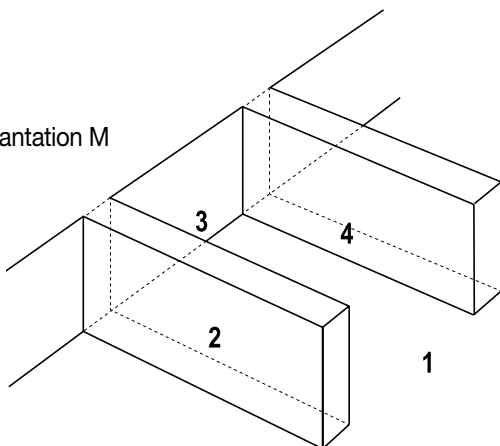

Implantation N





### Table LWC3000-2517-M01

- Capacité de levage : 3000 kg.
- Dimensions du plateau : 2500 x 1700 mm.
- Course de levage : 1300 mm.
- Hauteur de construction : 400 mm.
- Moteur : 4.0 kW - 3 x 400V - 50Hz + N + T.
- Groupe hydraulique : intégré dans le châssis.
- Cadre de sécurité : barre palpeuse caoutchouc.
- Plate-forme : tôle larmée 6 mm.

Réalisée avec les options suivantes :

- couleur plateforme & cadre : RAL5010 (bleu),
- côté 1 : lèvre de chargement manuelle en aluminium, portée 315 mm, 250-1000-250 mm, centrée, droite en position repos,
- coin 1-4 : poteau de commande 1750 mm,
- côté 1 : rideau de protection en PVC jaune,
- avec automate programmable et clavier à code,
- portillon simple battant avec verrouillage électromagnétique,
- poteau de protection du boîtier de commande,
- structure gauche et droite encadrant la table en acier galvanisé avec garde-corps et butoirs PE220.

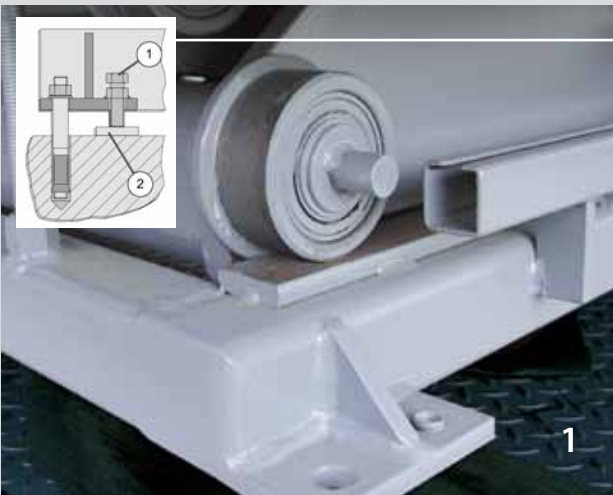

Aligner la table élévatrice à l'aide des vis de réglage (1) du cadre de base et des tôles de nivelage (2) appropriées au sol.

### L'équipement standard :

- 1) Chemins de roulement en acier doux, soudés par points et roues montées sur roulement et durcies par nitruration. Semelle de réglage et de fixation au sol.
- 2) Paliers des ciseaux sphériques avec joint PTFE sans entretien, pour environnement difficile.
- 3) Paliers fixes sans entretien.





## Table en fosse à l'extérieur du bâtiment.

Cette implantation présente l'avantage de pouvoir transborder des engins de manutention et des marchandises du niveau du camion au niveau du sol ou au niveau du quai si la table est adossée à un quai de chargement.

Un soin tout particulier doit être apporté à l'écoulement des eaux de pluie. La fosse sera réalisée pour éviter l'eau stagnante. Le châssis de la table étant auto-portant, il ne sera pas en contact avec l'eau. Le cadre de sécurité est réalisé en rail acier avec fins de course électro-mécaniques. Les garde-corps sont obligatoires à partir d'une hauteur de 0,5m. Ils peuvent être fixes ou amovibles avec fins de course.

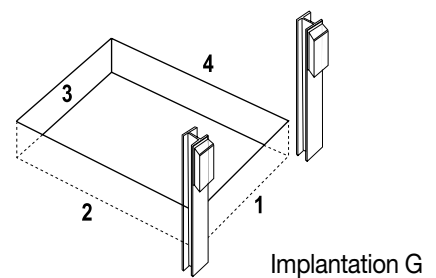
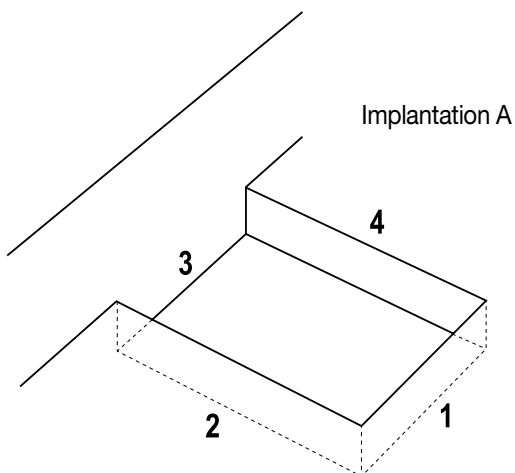



### Table LWC6000-2520-A01

- Capacité de levage : 6000kg.
- Dimensions du plateau : 2500 x 2000 mm.
- Course de levage : 1300 mm.
- Hauteur de construction : 500 mm.
- Moteur : 5,5 kW – 3 x 400V – 50 Hz + N + T.
- Groupe hydraulique : intégré dans le châssis.
- Cadre de sécurité : rail acier.
- Plate-forme : tôle larmée 8 mm.

Réalisée avec les options suivantes :

- côté 1 : lèvre de chargement en acier, portée 345 mm, 4x500 mm, droite en position de repos,
- côtés 2 et 4 : garde-corps fixe, hauteur 1100mm, en tube carré 40 mm,
- côté 3 : portique, hauteur 2400mm, avec commande intégrée,
- côté 1 : rideau de protection en PVC jaune.



### L'équipement standard (suite) :

- 4) Ciseaux hors tôle pleine acier EUR S355JO / FR E36-3 / BE ST52-3.
- 5) Boîtier de commande.
- 6) Pistons chromés dur, facilement démontables.





**Table intégrée dans un quai à l'intérieur du bâtiment.**  
 Pour répondre à tous les cas de déchargement d'un camion ou d'une camionnette.

L'installation d'une table dans une fosse offre l'avantage de s'adapter à tous types de déchargement en se positionnant avec précision à la hauteur du plateau d'un camion ou d'une camionnette. La table fait partie intégrante du bâtiment. Elle peut également être protégée derrière une porte sectionnelle. De nombreux accessoires (optionnels) peuvent y être ajoutés pour garantir une sécurité maximum.

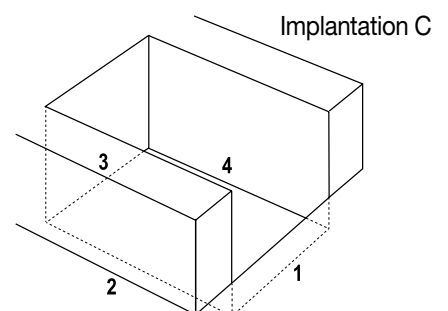
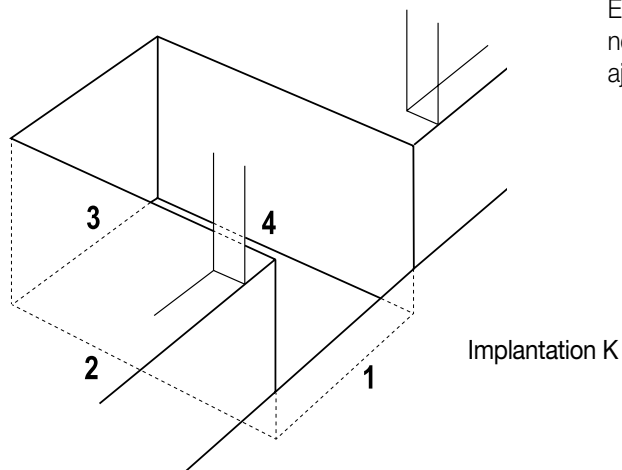





### Table LWC6000-2821-C01-G

- Capacité de levage : 6000 kg.
- Dimensions du plateau : 2830 x 2100 mm.
- Course de levage : 1600 mm.
- Hauteur de construction : 500 mm.
- Moteur : 5,5 kW - 3 x 400V - 50 Hz + N + T.
- Groupe hydraulique : à une distance de 10 m.
- Cadre de sécurité : barre palpeuse caoutchouc.
- Plate-forme : tôle larmée 8 mm.

Réalisée avec les options suivantes :

- galvanisation à chaud,
- côté 1 : lèvre de chargement hydraulique en acier, portée 430 mm, 500/1000/500 mm, centrée,
- coin 1-2 : poteau de commande 1750 mm,
- côté 1 : rideau de protection en PVC jaune,
- garde-corps fixes et portillon double à verrouillage électromagnétique.



7

### Equipement standard (suite) :

- 7) Cadre de sécurité en bourrelets vulcanisés.
- 8) Groupe électro-hydraulique avec bac étanche pour travaux d'entretien.
- 9) Châssis autoportant avec béquille d'entretien et oeillet d'arrimage.

Pression hydraulique quasi constante sur toute la course.

Vitesse max. : 0,15 m/s.

Hauteur de construction en standard, simple ciseaux :

< 6t : 400 mm / > 6t : 500 mm.

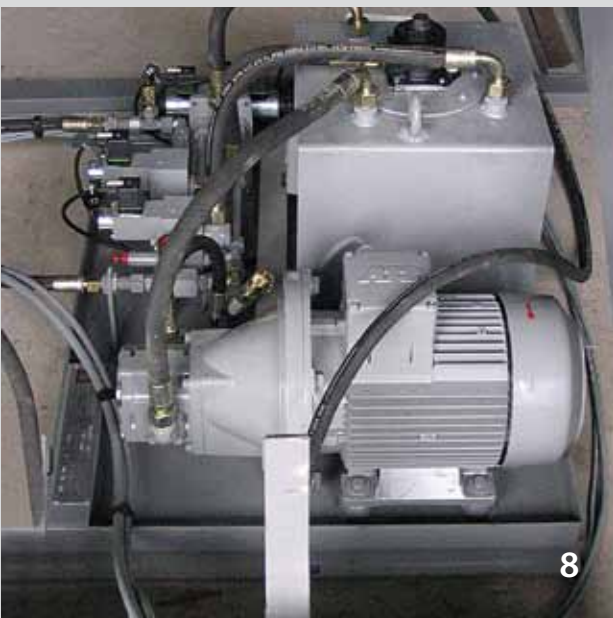

8



9

9



## Table intégrée dans un quai avec porte sectionnelle jusqu'au sol. Parfaite isolation et anti-intrusion.

Lorsque le bâtiment n'est pas dans une zone privée et qu'une certaine isolation des opérations de transbordement doit être garantie, la table peut être intégrée dans une fosse à l'intérieur du bâtiment.

La porte peut alors descendre jusqu'au sol, ce qui garantit une isolation parfaite et diminue fortement les risques d'intrusion.

La longueur de la lèvre sera choisie en fonction de la manière dont la fosse est réalisée : soit débordant vers l'extérieur (lèvre courte manuelle), soit entièrement à l'intérieur (lèvre longue hydraulique).

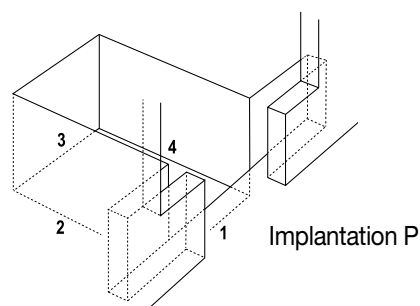
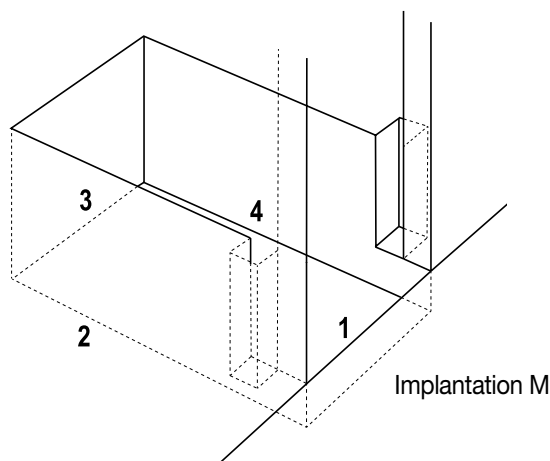



### Table LWC2000-3024-M01

- Capacité de levage : 2000 kg
- Dimensions du plateau : 3000 x 2400 mm
- Course de levage : 1600 mm
- Hauteur de construction : 400 mm
- Moteur : 3,0 kW – 3 x 400V – 50 Hz + N + T
- Groupe hydraulique : intégré dans le châssis
- Cadre de sécurité : barre palpeuse caoutchouc
- Plate-forme : tôle larmée 5 mm

Réalisée avec les options suivantes :

- côté 1 : lèvres de chargement en aluminium, portée 500 mm, segmentée 250-1000-250 mm, centrée, horizontale -15° en position basse,
- côté 1 : rideau de protection en PVC jaune,
- coin 3-4 : poteau de commande 1750mm,
- garde-corps fixe et portillon double à verrouillage électro-magnétique.



### A prévoir par le maçon/l'entrepreneur :

- fourreau pour raccordement électrique et/ou hydraulique,
- évacuation des eaux de pluie ou de nettoyage,
- cadre périphérique avec ancrages,
- alimentation électrique à l'emplacement du boîtier de commande.





## Les plaques de liaison (lèvres de chargement).

Nos lèvres respectent l'ensemble des obligations imposées par la norme EN1570-2012.

Le choix est complexe et fondamental pour la satisfaction de l'utilisateur !

- Largeur et portée adaptées aux véhicules.
- Manuelle ou hydraulique.
- En acier ou en aluminium, suivant la capacité et le poids.
- En une pièce ou en segments.
- Fixe ou déplaçable.
- position de repos horizontale ou verticale.

Demandez conseil à nos spécialistes !



1



2

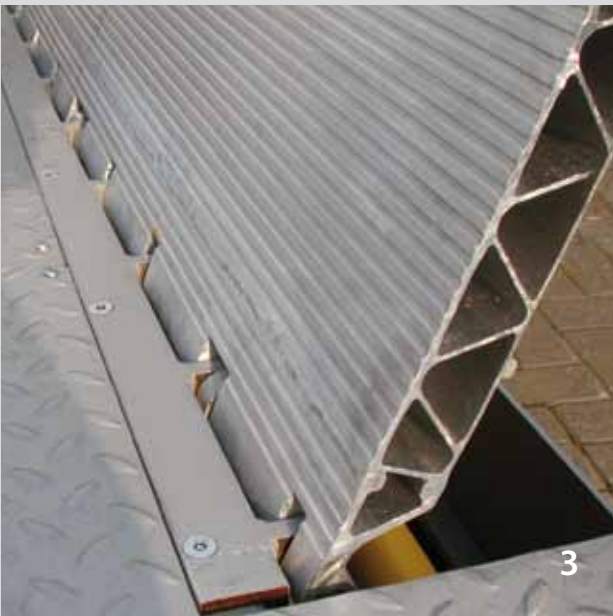

3



4

### Quelques types de lèbres :

- 1) Lèvre de chargement manuelle, en acier, 4 ou 6t, portée : 345 mm, position basse verticale.  
Alternative en aluminium 2 ou 4t, portée : 315 mm (verticale) ou 385 mm (horizontale).
- 2) Pont de chargement KBS en aluminium, 4t avec sangle, portée : 410 ou 535 mm (largeur : 1250, 1500, 2000 mm).  
Ce pont est mobile latéralement dans un rail en acier galvanisé.
- 3) Lèvre de chargement hydraulique : en aluminium, 2t, ou en acier, 4t ou 6t, portée 430 mm ou sur mesure.
- 4) Idem que 3) mais composée de sections pour s'adapter à la largeur du plancher du camion ou de la camionnette.



1

## Les options.

- 1) Portillon simple avec verrouillage électromagnétique, extérieur à la table.
- 2) Boîtier de commande spécial avec automate programmable et clavier à code.
- 3) Dispositif de pression pour maintien de la position haute, incluant un pressostat dans le groupe hydraulique.
- 4) Charge roulante en position basse : max. 5t/roue (10t/essieu) ou max. 7,5t/roue (15t/essieu).



3

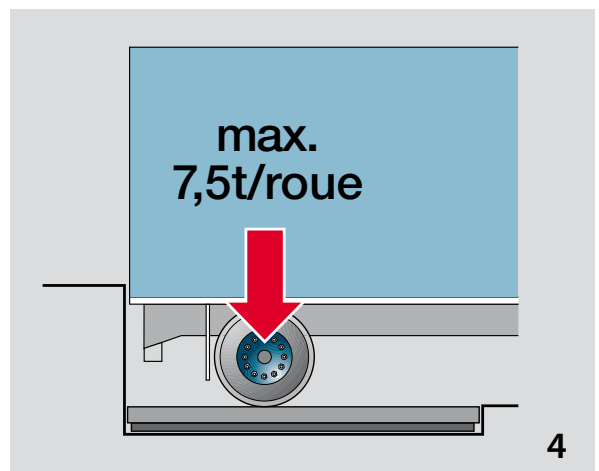

4



5

5) Portique de sécurité – lorsque la table est en position basse, le portique doit être compris entre 1,0 et 1,6 m au niveau supérieur. A partir de 1,6 m de hauteur de chute, la portique n'est plus autorisé ! Il faut obligatoirement prévoir un portillon simple ou double.

Exemples : hauteur de quai : 500 mm -> hauteur portique comprise entre 1500 et 2000 mm,

hauteur de quai : 1000 mm -> hauteur portique comprise entre 2000 et 2500mm,

hauteur de quai : 1500 mm -> hauteur portique comprise entre 2500 et 3000 mm.

6) Garde-corps (H1100 mm et commande escamotables et contrôlés par fin de course.

7) Butée escamotable mécanique H150 mm.

8) Colonne de contrôle H1750 mm.

9) Portillon double avec verrouillage électromagnétique, monté sur la table, ouvrable vers l'extérieur.



6



7



8



9



### **Tables élévatrices spéciales pour le chargement/déchargement**

Lorsque la nécessité d'une course importante est combinée à l'impossibilité de faire une fosse dans la dalle de sol, nous apportons une solution originale garantissant une hauteur de construction très faible dans la zone de chargement.

Des situations particulières (camions à double plancher par exemple) nécessitent des tables élévatrices de très grandes dimensions et/ou de forte capacité. Notre usine est particulièrement compétitive pour ces tables hors normes. Pour les hauteurs de chute dépassant 1,6 m, une étude approfondie de sécurité doit être préalablement réalisée auprès des autorités compétentes.

Nos tables sont conçues pour être implantées dans les conditions les plus difficiles. Leurs châssis et leurs plateaux sont dimensionnés pour supporter les contraintes importantes de manutention lors de leur pose et de leur utilisation.

Faites-nous confiance et investissez pour la pérennité de vos équipements et la sécurité de votre personnel.

Tél : +33.3.44.44.83.44  
e-mail : [info@stertil-dp.fr](mailto:info@stertil-dp.fr)  
[www.stertil-dp.fr](http://www.stertil-dp.fr)

**stertil** **DOCK**  
PRODUCTS